

FLORIDA INOX A PARETE LASTRA INFRANGIBILE per 15-20 m. ART. 81577

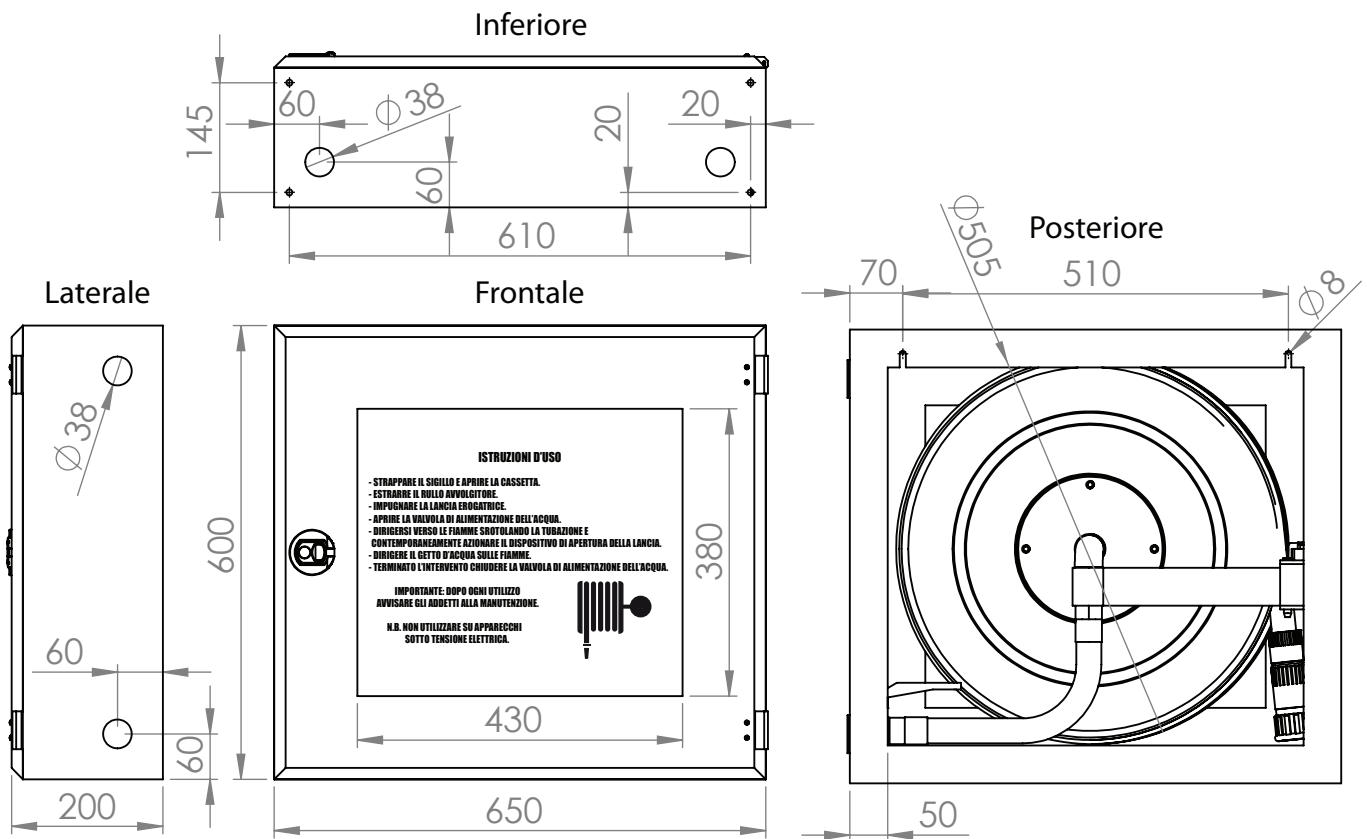
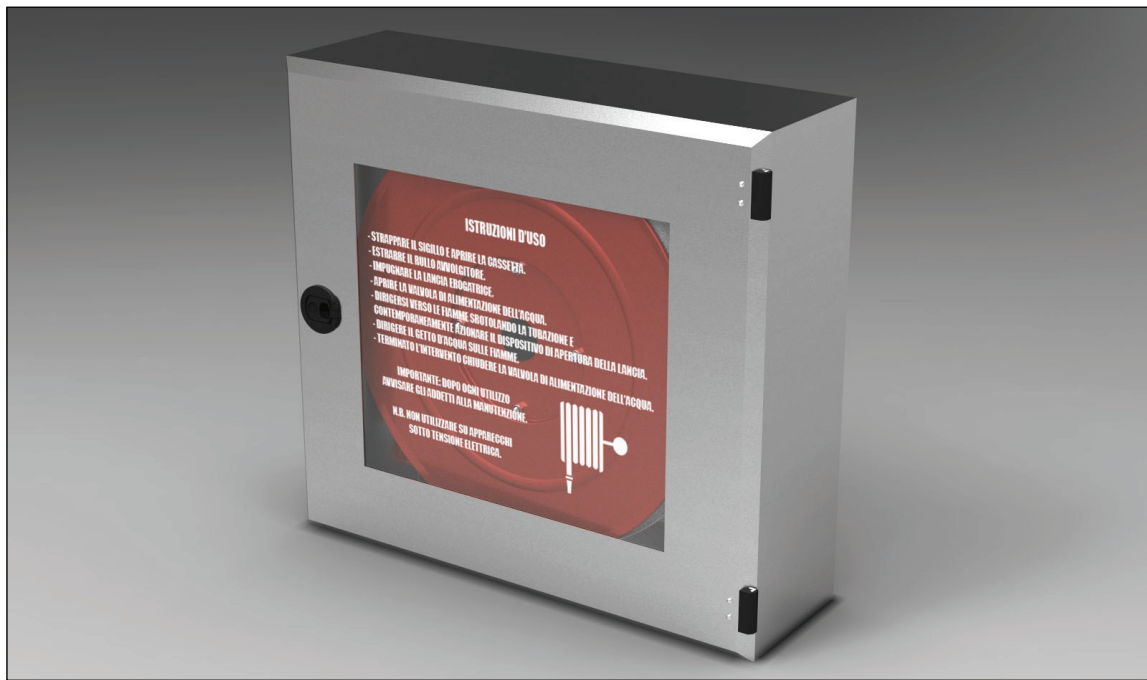

CARATTERISTICHE COSTRUTTIVE

MATERIALE: Acciaio INOX sp. 1 mm - PESO: kg 18,00 circa.

Pre-tagli circolari per alimentazione presenti su ciascuna parete laterale.

Istruzioni d'uso e simbolo di identificazione serigrafati sulla finestra di ispezione.

Il naspo "FLORIDA a PARETE CASSETTA INOX con PORTELLO con LASTRA INFRANGIBILE mod. A1" viene fornito completo di sigillo di sicurezza numerato.

V.le dell'Industria, 12
20020 DAIRAGO (MI) - Italy
Tel. +39/0331 432330
Fax +39/0331 432527
www.sapin.it

SOCIETA' APPLICAZIONI
sapin
INDUSTRIALI S.R.L.

SCHEDA TECNICA N° 2135

FLORIDA INOX A PARETE LASTRA INFR.

DATA : 03/2012

RIF. ART. 81577